

[www.tecnosistemstore.it](http://www.tecnosistemstore.it)

E-mail: [info@tecnosistemstore.it](mailto:info@tecnosistemstore.it)



**TECNO SISTEM**

VENDING DISTRIBUTION

VIA CORNETE 15/A 03024 CEPRANO (FR) 0775 911186 0775 325592

# **DISTRIBUTORE AUTOMATICO LIFE TOUCH 55 cm**





pregiudizio per i testi contenuti in queste istruzioni.

**MICROHARD s.r.l.** non si riterrà responsabile di inconvenienti, rotture, incidenti ecc. dovuti alla non conoscenza o alla non applicazione delle norme contenute nelle presenti Istruzioni. Lo stesso dicasi per l'esecuzione di modifiche, varianti e/o per l'installazione di accessori non autorizzati.

# INDICE

## 1 PREMESSA

1.1	UTILIZZO E LETTURA DEL MANUALE	5
1.2	METODOLOGIA DI AGGIORNAMENTO DEL MANUALE IN CASO DI MODIFICHE DEL DISTRIBUTORE MISTO	5
1.3	SIMBOLOGIA	5
1.4	DATI DI IDENTIFICAZIONE DEL COSTRUTTORE	6
1.5	INFORMAZIONI SULL'ASSISTENZA TECNICA	6
1.6	AVVERTENZE GENERALI DI SICUREZZA	6
1.7	INFORMAZIONI GENERALI E DICHIARAZIONI DI CONFORMITA'	7
1.8	SMALTIMENTO	7
1.9	COLLOCAZIONE ADESIVI E TARGHETTE	8
1.10	DOCUMENTAZIONE ALLEGATA	8

---

## 2 INFORMAZIONI PRELIMINARI

2.1	DESCRIZIONE E POSIZIONAMENTO DEI COMPONENTI ESTERNI	9
2.2	DESCRIZIONE E POSIZIONAMENTO DEI COMPONENTI INTERNI	10
2.3	DATI TECNICI	11
2.4	USO PREVISTO	11

---

## 3 MOVIMENTAZIONE, DISIMBALLO

3.1	TRASPORTO	12
3.2	DISIMBALLO	13

---

## 4 INSTALLAZIONE - FUNZIONAMENTO

4.1	CONDIZIONI AMBIENTALI	14
4.2	INSTALLAZIONE (CARATTERISTICHE)	14
4.2.1	Fissaggio a pavimento	14
4.3	APERTURA MACCHINA	15
4.4	CONNESSIONE ALLA RETE ELETTRICA	16
4.5	CARICA PRODOTTO	17
4.6	ISTRUZIONI DI FUNZIONAMENTO	18
4.7	CASSETTA RACCOLTA MONETE	19
4.8	ACCETTATORE DI BANCONOTE	19

---

## 5 PROGRAMMAZIONE

MENU'	20
-------	----

## 6 MANUTENZIONE

6.1	PULIZIA MACCHINA	39
-----	------------------	----

## 7 DISEGNI E SCHEMI

7.1	DISPOSIZIONE ELETTRONICA	40
7.2	ELETTRONICA SPORTELLO	41
7.3	ELETTRONICA INTERNA LATERALE	42
7.4	ELETTRONICA INTERNA CENTRALE	43

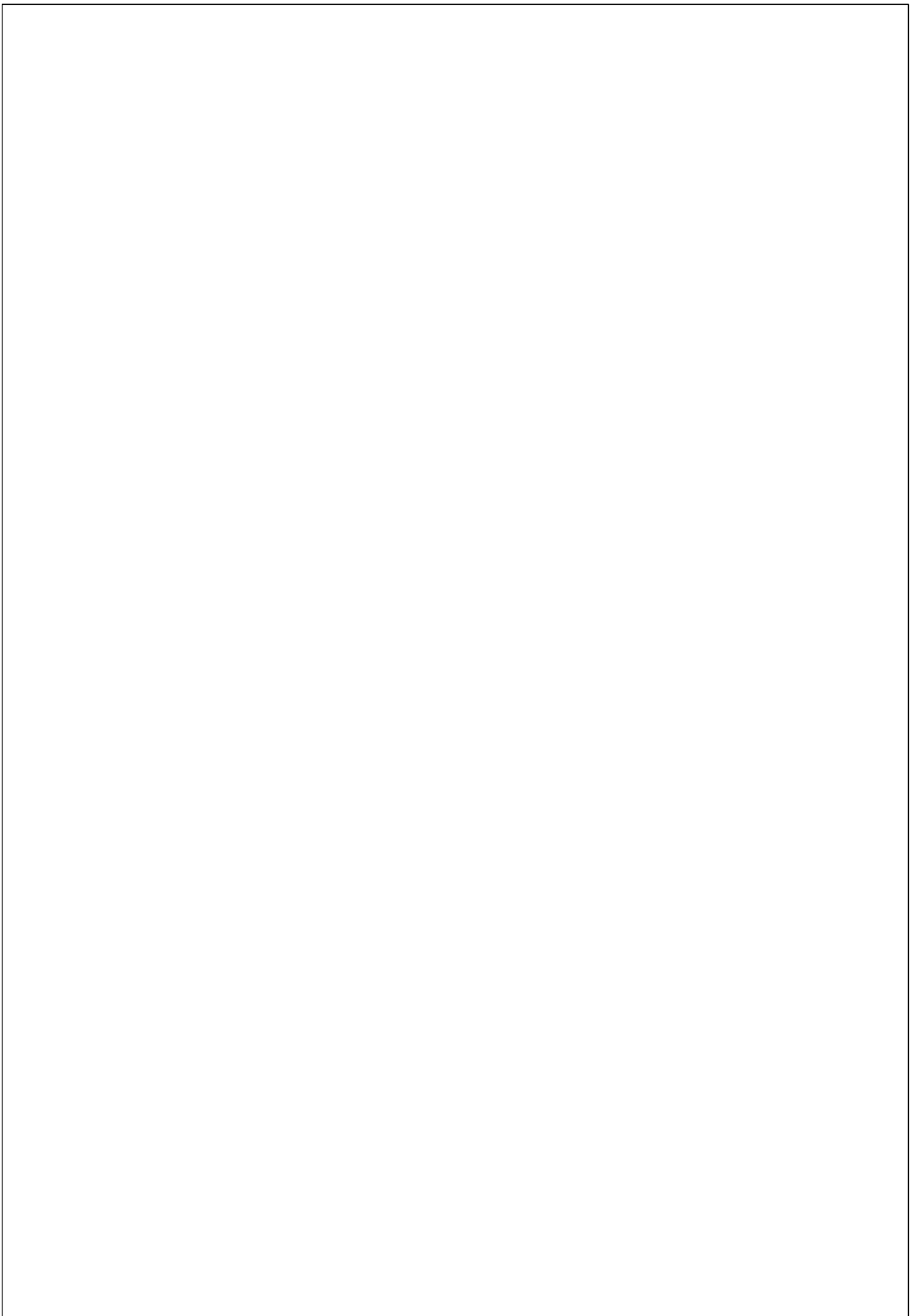

# 1 PREMESSA

## 1.1 UTILIZZO E LETTURA DEL MANUALE

Vi ringraziamo per l'acquisto del **distributore di tabacchi T-TOUCH.plus™** e vi preghiamo di attenerVi scrupolosamente alle indicazioni di uso e manutenzione specificate in questo manuale.

Un corretto utilizzo e un'adeguata manutenzione del **distributore di tabacchi T-TOUCH.plus™** garantisce una lunga durata di funzionamento ed evita il verificarsi di situazioni spiacevoli e pericolose.

Vi ricordiamo di considerare dette informazioni indispensabili per la guida pratica all'installazione, uso e la manutenzione della macchina stessa.

E' assolutamente indispensabile, prima di provvedere a qualsiasi operazione di **INSTALLAZIONE, USO E MANUTENZIONE** del **distributore di tabacchi T-TOUCH.plus™**, leggere attentamente in tutte le sue parti questo "MANUALE".

Troverete qui contenute tutte le informazioni, le avvertenze, i consigli rivolti ad un utilizzo conveniente e razionale, al fine di assicurarVi nel tempo affidabilità e un miglior funzionamento del **distributore di tabacchi T-TOUCH.plus™**.

Per agevolare la consultazione e meglio dettagliare gli argomenti finalizzati alle singole utenze, il manuale è stato suddiviso in **CAPITOLI** che contemplano i principali servizi dedicati.

Questo manuale costituisce parte integrante della macchina ed è necessario conservarlo integro e in un luogo sicuro durante l'intera vita della macchina, anche nel caso di passaggio della stessa ad altro utilizzatore

Se non riportate dal manuale, le operazioni riguardanti montaggio, smontaggio, manutenzione straordinaria, riparazione ed installazione di eventuali accessori o dispositivi, attrezzature di sicurezza come pure programmazione degli organi elettronici, e quindi eseguibili solo ed esclusivamente da personale specializzato o direttamente dall'**ASSISTENZA TECNICA AUTORIZZATA**, nel pieno rispetto delle raccomandazioni trasmesse dal costruttore e dalle norme di sicurezza e salute vigenti.

In caso di deterioramento o smarrimento del "MANUALE", richiederne una copia direttamente al costruttore.

In caso di dati non inclusi nel "MANUALE" contattare il costruttore.

## 1.2 METODOLOGIA DI AGGIORNAMENTO DEL MANUALE IN CASO DI MODIFICHE DEL DISTRIBUTORE MISTO

Non inserire appunti o annotazioni scritte o effettuare cancellazioni di parte di questo manuale. A tale scopo e per eventuali modifiche o aggiornamenti è previsto un apposito capitolo al termine del manuale.

## 1.3 SIMBOLOGIA

I simboli rappresentati sono utilizzati per attirare l'attenzione del lettore su punti di particolare interesse per l'incolumità della persona o della macchina o per identificare particolari condizioni operative.

### **Indice**

- I paragrafi preceduti da questo simbolo contengono informazioni e prescrizioni molto importanti, particolarmente per quanto riguarda la sicurezza.

Il mancato rispetto può comportare:

- pericolo per l'incolumità degli operatori
- perdita della garanzia contrattuale
- declinazione di responsabilità da parte della ditta costruttrice.



### **Mano alzata**

- Contrassegna azioni che non si devono assolutamente fare.



### **Pericolo generico**

- Segnala che l'operazione descritta presenta, se non effettuata nel rispetto delle normative di sicurezza, il rischio di subire danni fisici.



### **Tensione elettrica pericolosa**

- Segnala al personale interessato che l'operazione descritta presenta, se non effettuata nel rispetto delle normative di sicurezza, il rischio di subire uno shock elettrico.



### **Service**

- Contrassegna situazioni nelle quali si deve informare il **SERVICE** aziendale interno:  
**SERVIZIO ASSISTENZA TECNICA CLIENTI.**

#### 1.4 DATI DI IDENTIFICAZIONE DEL COSTRUTTORE

Il **distributore di tabacchi LIFE TOUCH 55** è stato realizzato dalla

**Microhard s.r.l.**  
Via dei Platani. 7 - 47042 Cesenatico (FC) - Italy  
TEL.: 0039-0547 75450 FAX: 0039-0547 81247  
info@microhard.it  
www.microhard.it

In caso di informazioni sul **distributore di tabacchi LIFE TOUCH 55** o di particolari richieste non rivolgersi al costruttore ma all'assistenza tecnica.

#### 1.5 INFORMAZIONI SULL'ASSISTENZA TECNICA

Rivolgersi esclusivamente a:

**Microhard s.r.l.**  
Via dei Platani. 7 - 47042 Cesenatico (FC) - Italy  
TEL.: 0039-0547 75450 FAX: 0039-0547 81247  
info@microhard.it  
www.microhard.it

E' opportuno, in caso di anomalia del **distributore di tabacchi LIFE TOUCH 55**, comunicare con precisione i dati riportati sulla targhetta di identificazione.

- modello
- tipo di macchina
- n° di matricola
- anno di costruzione

ed inoltre:

- versione software ed hardware
- la data di acquisto
- il tipo di problema riscontrato
- elencare qualsiasi dato che possa rendersi utile alla soluzione del problema.

#### 1.6 AVVERTENZE GENERALI DI SICUREZZA

L'Utilizzatore ha la responsabilità, previa installazione del **distributore di tabacchi LIFE TOUCH 55**, di aver perfettamente compreso totalmente il contenuto delle "ISTRUZIONI PER L'USO, LA MANUTENZIONE", ricordando di conservare dette istruzioni in un luogo accessibile e noto a tutti gli Operatori.

Il non rispetto e la non osservanza delle norme contenute nel manuale, esime il costruttore da qualsiasi responsabilità per danni a persone e/o cose.

Un impiego di prodotti diverso da quello accordato all'atto dell'acquisto esclude la **MICROHARD s.r.l.** da qualsiasi responsabilità per eventuali danni arrecati al **distributore di tabacchi LIFE TOUCH 55**, cose o persone.

I dispositivi di sicurezza di cui dispone questa macchina, assicurano la massima protezione all'operatore, in quanto riconosciuti dalle norme di sicurezza attualmente in vigore.

Verificare, prima dell'installazione, il rispetto delle norme minimali di sicurezza e di operatività della macchina.



**E' di competenza e responsabilità esclusiva del cliente di verificare che vi siano le condizioni necessarie per eseguire l'installazione.**

Si precisa inoltre che non rientra nei compiti della ditta **MICROHARD s.r.l.**, nè dell'assistenza tecnica, e pertanto non vi è nessuna responsabilità, verificare che siano state richieste ed ottenuti i dovuti permessi, che il luogo previsto per l'installazione non sia idoneo per presenza di utenze non in vista (cavi elettrici, tubature, ecc.) o per presenza di superfici danneggiabili come ad esempio marmo, pietravista, ed altro.



**Preventivamente alla fase di installazione, controllare che la parete o la superficie di appoggio sia idonea a sostenere il peso del distributore di tabacchi LIFE TOUCH 55.**



Tutte le operazioni descritte dal presente "MANUALE" ed in particolare le operazioni di posizionamento, installazione, sollevamento, nei limiti descritti e specificati nel presente manuale devono essere eseguiti da personale qualificato ed autorizzato, nel pieno rispetto delle istruzioni di seguito riportate e in conformità delle normative di legge vigenti nel paese di installazione del **distributore di tabacchi LIFE TOUCH 55**.

Qualsiasi operazione non descritta nel "MANUALE" è da considerarsi vietata e non effettuabile, se non con autorizzazione scritta da **MICROHARD s.r.l.**

Mantenersi sempre attenti su ciò che si sta svolgendo qualora si decidesse di operare un intervento sul **distributore di tabacchi LIFE TOUCH 55**.

Controllare accuratamente e periodicamente i cavi di alimentazione; i cavi non integri, o comunque usurati poichè rappresentano un grave pericolo.

Nel caso si verificasse un errato funzionamento, sospendere immediatamente l'utilizzo e chiamare i tecnici abilitati.

Se fossero necessari approfondimenti in riguardo ai punti sopra citati, rivolgersi esclusivamente ed in via preventiva all'Assistenza Tecnica Autorizzata.



#### **ATTENZIONE:**

- La manutenzione del **distributore di tabacchi LIFE TOUCH 55** va affidata solo al personale autorizzato
- E' vietato manomettere i dispositivi e i circuiti che presiedono alla sicurezza del **distributore di tabacchi LIFE TOUCH 55**
- E' vietato l'utilizzo del **distributore di tabacchi LIFE TOUCH 55** con il frontale aperto
- E' vietato abbandonare il **distributore di tabacchi c LIFE TOUCH 55** on il frontale aperto
- E' vietato procedere a modifiche del **distributore di tabacchi LIFE TOUCH 55™** senza autorizzazione scritta del costruttore.

### **1.7 INFORMAZIONI GENERALI E DICHIARAZIONI DI CONFORMITA'**

- Questa macchina è equipaggiata di un impianto elettrico conforme alle normative CEI in vigore.
- La costruzione è conforme a quanto richiesto dalla direttiva macchine CEE.  
MICROHARD s.r.l. garantisce e si assume la responsabilità per la conformità di questa macchina alle direttive ed appone la marcatura "CE" sulla macchina stessa.

Le dichiarazioni si riferiscono alla conformità delle seguenti normative:

- Direttiva macchine 89/336/CEE e successive modifiche
- Compatibilità elettromagnetica 2004/101/CEE e successive modifiche
- Direttiva bassa tensione 73/23 e 93/68/CEE
- EN292 - EN414 - ISO 7000
- EN 60 204,1
- EN 60439-1

La gestione della macchina è affidata ad una scheda elettronica a microprocessore alloggiata all'interno del **distributore di tabacchi LIFE TOUCH 55**.

Per le connessioni ingresso e uscita fare riferimento alla documentazione allegata.

### **1.8 SMALTIMENTO**



Il simbolo sul prodotto o sulla confezione indica che il prodotto non deve essere considerato come un normale rifiuto domestico, ma deve essere portato nel punto di raccolta appropriato per il riciclaggio di apparecchiature elettriche ed elettroniche.

Provvedendo a smaltire questo prodotto in modo appropriato, si contribuisce a evitare potenziali conseguenze negative per l'ambiente e per la salute, che potrebbero derivare da uno smaltimento inadeguato del prodotto.

Per informazioni più dettagliate sul riciclaggio di questo prodotto, contattare l'ufficio comunale, il servizio locale di smaltimento rifiuti o il negozio in cui è stato acquistato il prodotto.

Questa disposizione è valida solamente negli Stati membri dell'UE.



**N.B.: Per la pulizia del frontale NON usare alcol, prodotti a base alcolica o comunque detergenti aggressivi.**

## 1.9 COLLOCAZIONE ADESIVI E TARGHETTE



## 1.10 DOCUMENTAZIONE ALLEGATA

A richiesta del cliente la **MICROHARD s.r.l.** fornisce tutta la documentazione della componentistica commerciale, utilizzata per il funzionamento del **distributore di tabacchi. LIFE TOUCH 55**

## 2 INFORMAZIONI PRELIMINARI

### 2.1 DESCRIZIONE E POSIZIONAMENTO DEI COMPONENTI ESTERNI

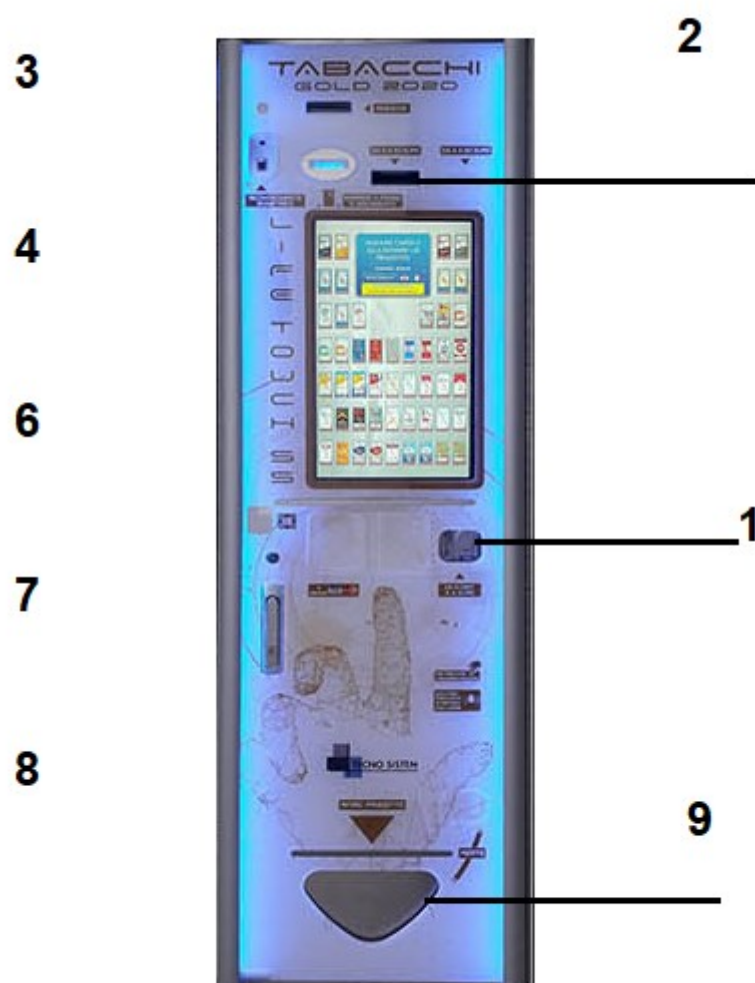

- 1 accettatore monete
- 2 accettatore banconote
- 3 ritiro scontrino
- 4 riconoscimento biometrico
- 5 lettore card
- 6 serratura by-pass allarme
- 7 serratura sicurezza
- 8 lucchetto
- 9 sportello ritiro prodo

## 2.2 DESCRIZIONE E POSIZIONAMENTO DEI COMPONENTI INTERNI

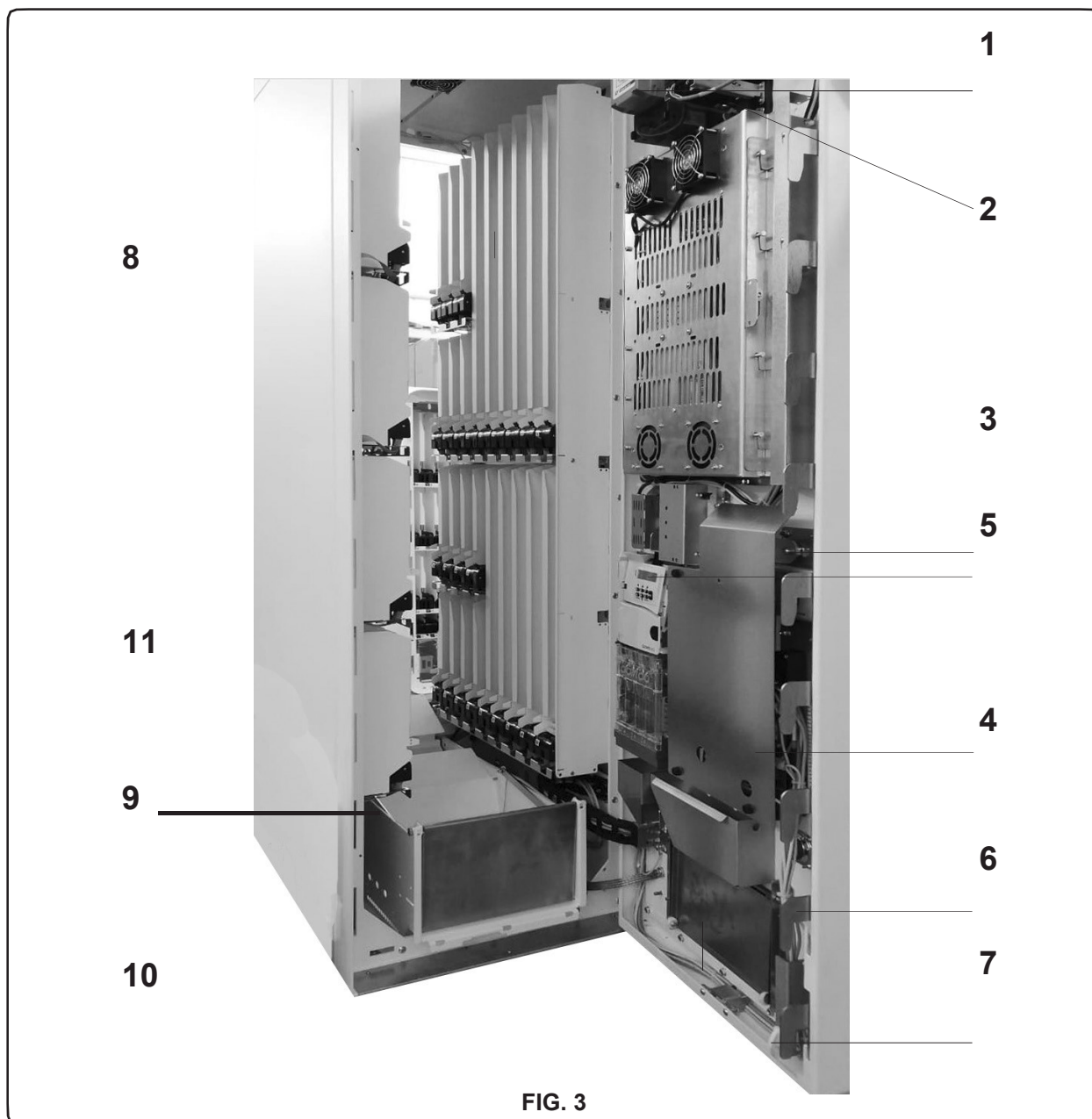

**FIG. 3**

- 1 accettatore banconote
- 2 stampante
- 3 gettoniera
- 4 carter protezione schede
- 5 serratura

- 6 catenacci sportello
- 7 micro sicurezza apertura sportello
- 8 silos
- 9 convogliatore laterale
- 10 vasca ritiro prodotto
- 11 vaschetta monete

## 2.3 DATI TECNICI

<b>Ingombro di massima:</b>	• (vedi fig. 4)
<b>Peso a vuoto macchina</b>	• kg 250
<b>N° max di selezioni:</b>	• 70
<b>Crediti accettati:</b>	• monete da 0,05 a 2 Euro - banconote da 5 a 20 Euro
<b>Alimentazione:</b>	• 230V
<b>Temperatura di esercizio:</b>	• da -10° a 50°C

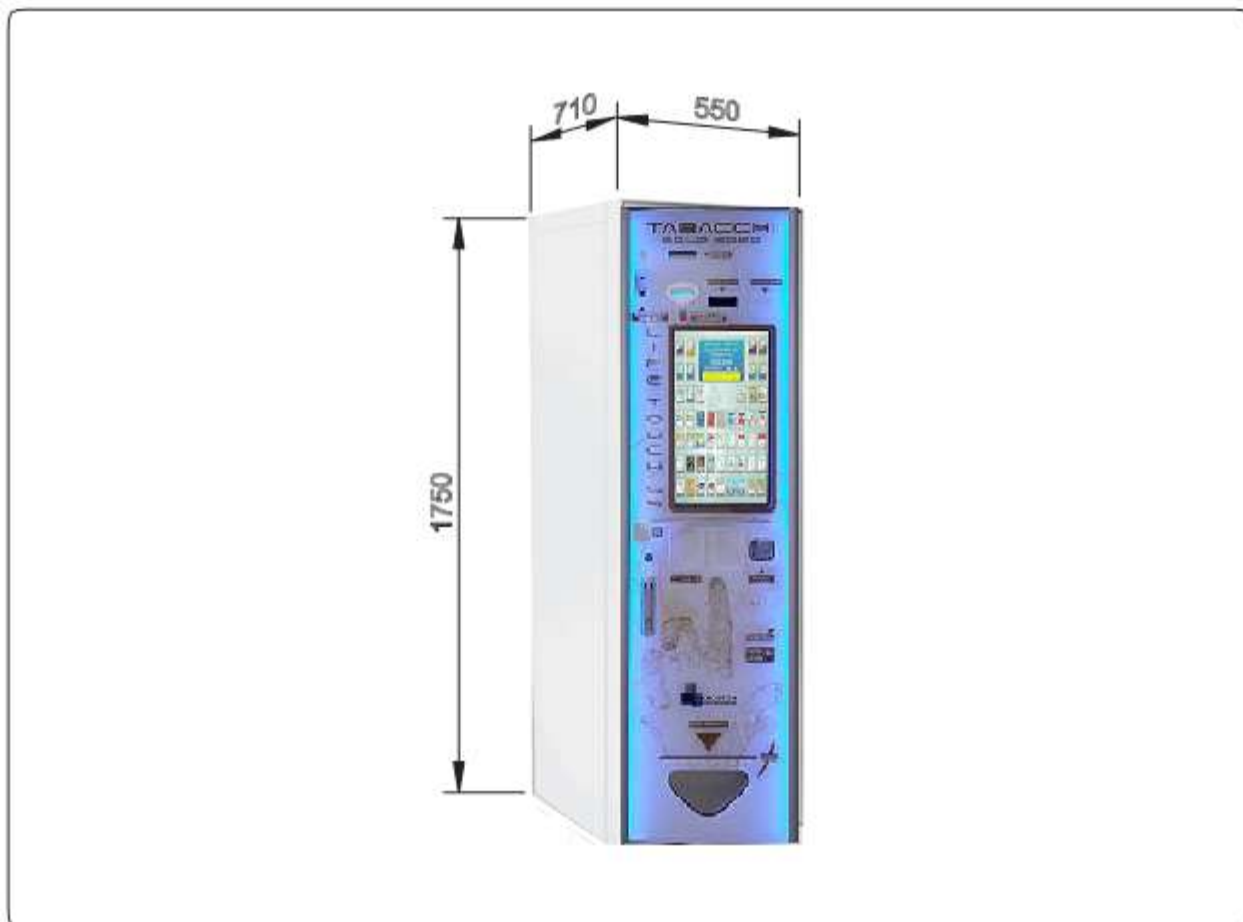

## 2.4 USO PREVISTO

Il **distributore di tabacchi LIFE TOUCH 55** può lavorare in tutti gli ambienti di lavoro conformi alle prescrizioni della direttiva C.E.E. 89/391.

Il **distributore di tabacchi LIFE TOUCH 55** non presenta specifiche controindicazioni d'uso.

Qualsiasi uso diverso da quello dichiarato, non compreso o deducibile dal presente manuale, è da considerarsi non ammesso.



**ATTENZIONE:** la manutenzione del **distributore di tabacchi LIFE TOUCH 55** è riservata al personale autorizzato. L'unica precauzione necessaria è il controllo e l'eventuale rimozione di corpi estranei dalla fessura per l'inserimento delle monete, delle banconote o dello scontrino.



E' vietato l'utilizzo del **distributore di tabacchi LIFE TOUCH 55** parzialmente assemblato.



E' vietato procedere a modifiche del dispositivo senza autorizzazione scritta del costruttore.

### 3 MOVIMENTAZIONE, DISIMBALLO

#### 3.1 TRASPORTO

Per il trasporto dell'imballo occorre utilizzare un adeguato carrello.  
Le caratteristiche dell'imballo (misure e pesi) sono riportate in figura 5.

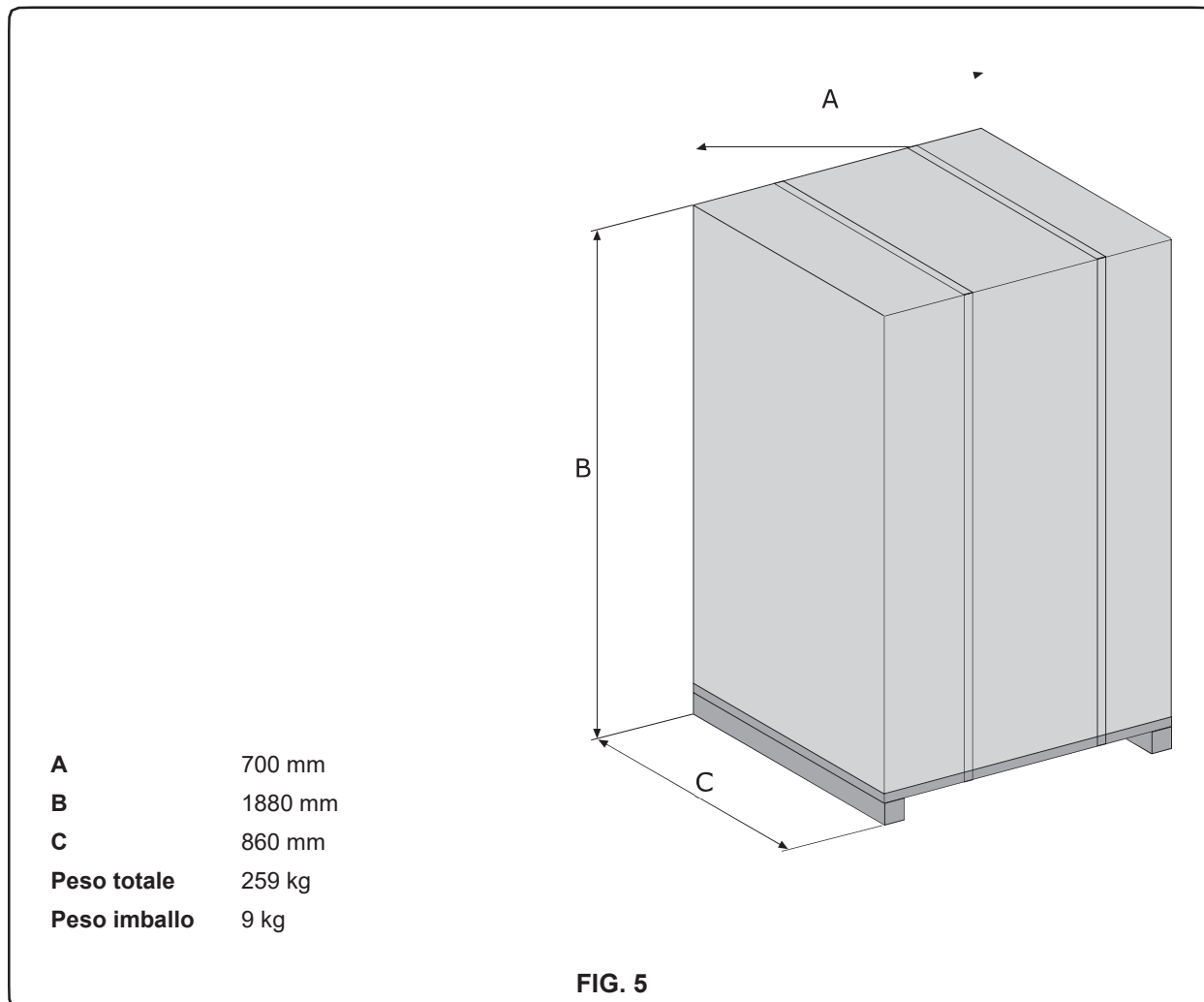

**E' VIETATO:**

- rovesciare il distributore
- trascinare il distributore con funi o catene
- sollevare il distributore con prese laterali
- sollevare il distributore con funi o imbragature
- scuotere il distributore e l'imballo
- non impilare gli imballi e i distributori



**ATTENZIONE:** non esporre l'imballo ad agenti atmosferici quali pioggia, neve, grandine, gelo, elevate temperature o raggi solari.  
L'ambiente di stoccaggio deve essere asciutto e con temperatura tra 0° e 40°C.

### 3.2 DISIMBALLO

Portare il **distributore di tabacchi LIFE TOUCH 55** nella zona in cui si intende installarla e procedere al disimballo.

Tagliare le reggette (fig. 6 rif. A) che chiudono l'imballo prestando molta attenzione all'effetto elastico dovuto ad un'elevata tensione delle stesse.

Sollevare l'imballo di cartone (fig. 6 rif. B).

Sfilare la protezione in nylon (fig. 6 rif. C) a protezione della macchina.

Finita l'operazione controllare l'integrità del **distributore di tabacchi LIFE TOUCH 55**, per poter segnalare allo spedizioniere e di seguito al costruttore eventuali danni subiti durante il trasporto.



**ATTENZIONE:** le operazioni di disimballo devono essere eseguite molto lentamente e prestando molta attenzione in quanto il **distributore di tabacchi LIFE TOUCH 55** è molto pesante (250 kg). Eseguire il disimballo manualmente.



**ATTENZIONE:** utilizzando attrezzi appuntiti come cutter, taglierini, forbici, cacciaviti, ecc. ....potreste graffiare la carrozzeria del **distributore di tabacchi LIFE TOUCH 55**



**ATTENZIONE: RIMUOVERE LA CASSETTA DI RACCOLTA PRODOTTO (DETTAGLIO "X").**

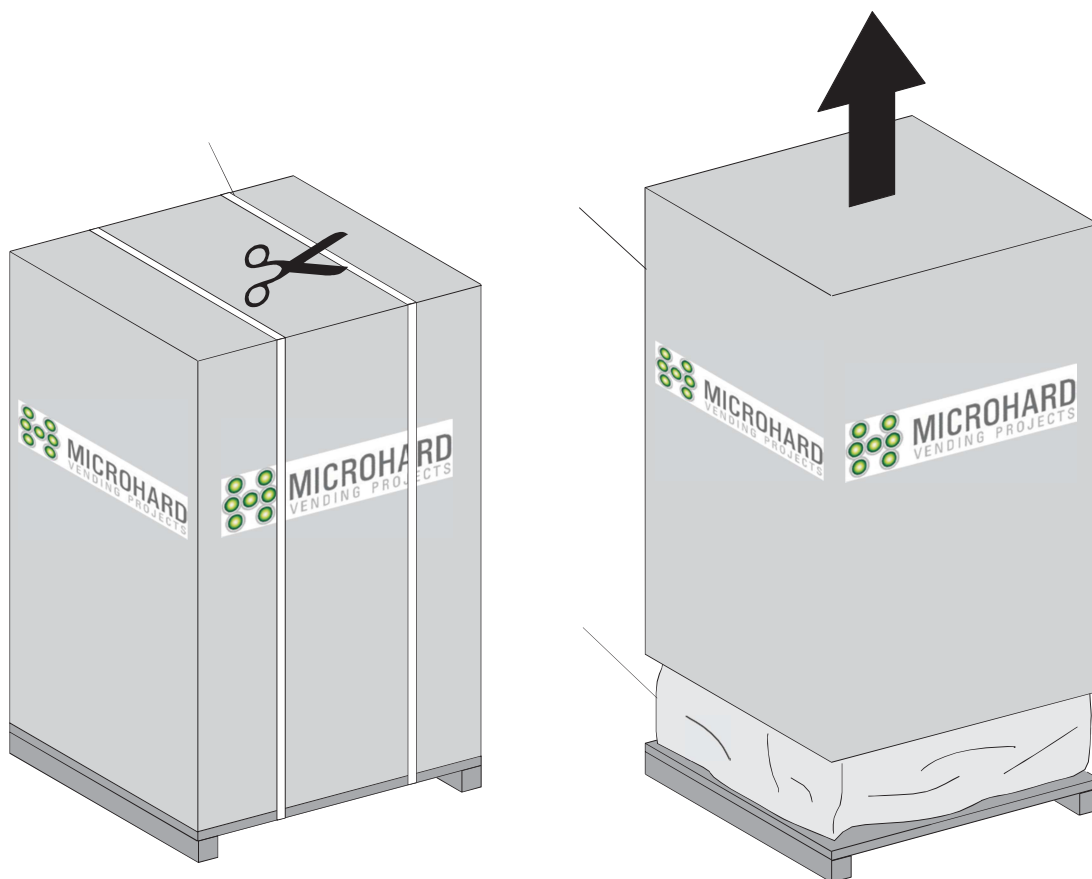

FIG. 6

## 4 INSTALLAZIONE - FUNZIONAMENTO

### 4.1 CONDIZIONI AMBIENTALI

Per garantire l'integrità e il funzionamento del **distributore di tabacchi LIFE TOUCH 55** è opportuno installarlo in un luogo che rispetti le caratteristiche ambientali sotto citate:

- Temperatura minima di funzionamento - 10°C
- Temperatura massima di funzionamento + 50°C
- Umidità relativa: dal 50% al 90%
- Si consiglia, se possibile, di non installare la macchina rivolta verso SUD (il sole potrebbe alterare la visibilità del display).

### 4.2 INSTALLAZIONE (CARATTERISTICHE)



Il luogo di installazione deve possedere tutti i requisiti dettati dalle normative attualmente in vigore.

#### 4.2.1 Fissaggio a pavimento

Appoggiare il distributore al pavimento ad una distanza minima di 50 cm da una eventuale parete posteriore e verificarne il livellamento con una bolla.

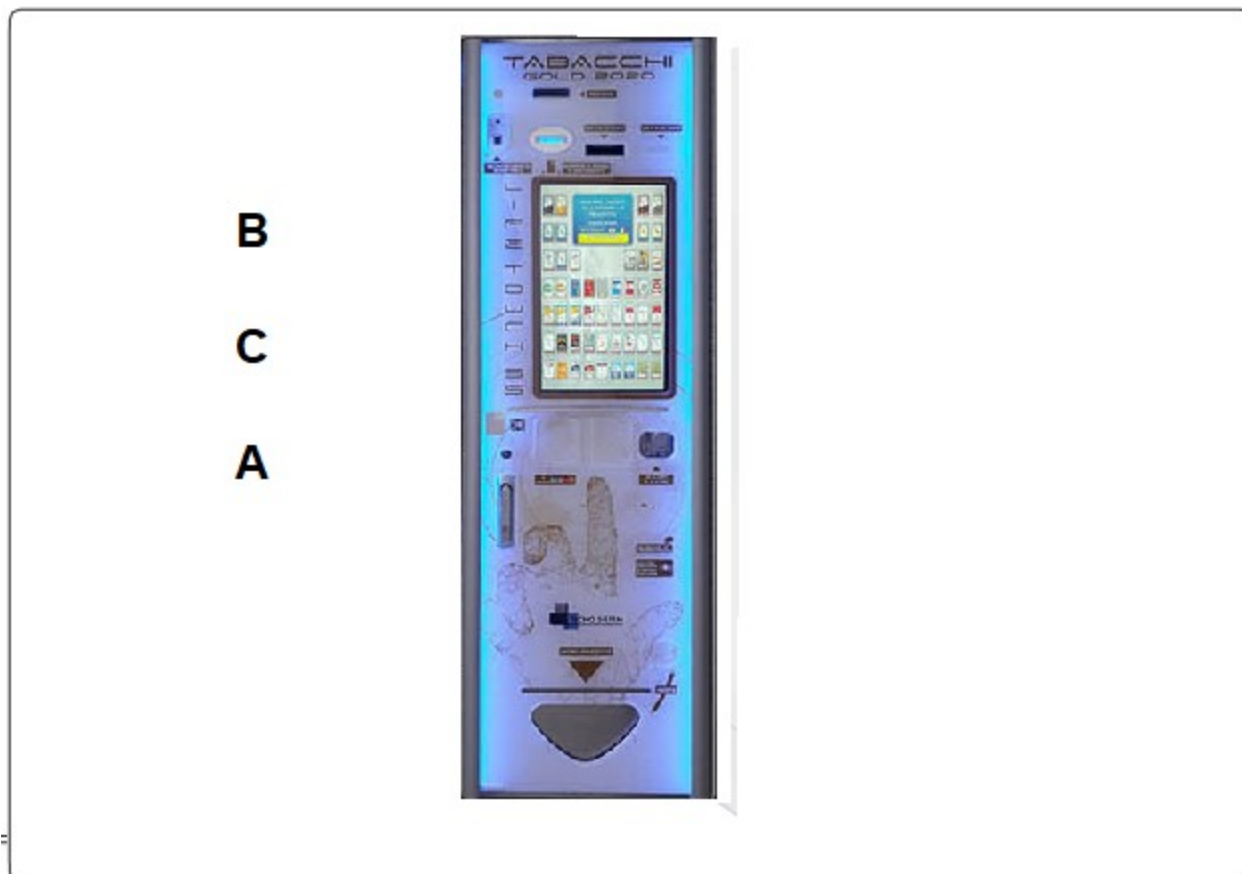

FIG. 7



#### 4.3 APERTURA MACCHINA

- A - togliere il lucchetto inferiore
- B - disinserire l'allarme con la chiave nell'apposita serratura
- C - aprire la serratura sulla maniglia e sollevarla



#### 4.4 CONNESSIONE ALLA RETE ELETTRICA

L'alimentazione elettrica deve essere eseguita con un cavo a tre poli (2 fasi+terra) e con un'alimentazione di 230Vac.

L'impianto di alimentazione è a carico del cliente e deve essere eseguito da personale specializzato in conformità alle normative vigenti.

Se presente un cavo di alimentazione in traccia, questo deve avere le medesime caratteristiche del cavo in dotazione alla macchina.

Collegare la spina di alimentazione al cavo ed inserirla nella presa sulla scatola di alimentazione (fig. 9 rif. A) all'interno della macchina.

Accendere la macchina con l'interruttore presente sulla scatola di alimentazione (fig. 9 rif. B).

Sulla scatola di alimentazione è presente un fusibile di sicurezza T 3,15A (fig. 9 rif. C).



C A B

FIG. 9

#### 4.5 CARICA PRODOTTO

Aprire lo sportello.  
Inserire le scatole del prodotto nel dispenser (fig. 10).  
Richiudere lo sportello con chiavi e lucchetto.

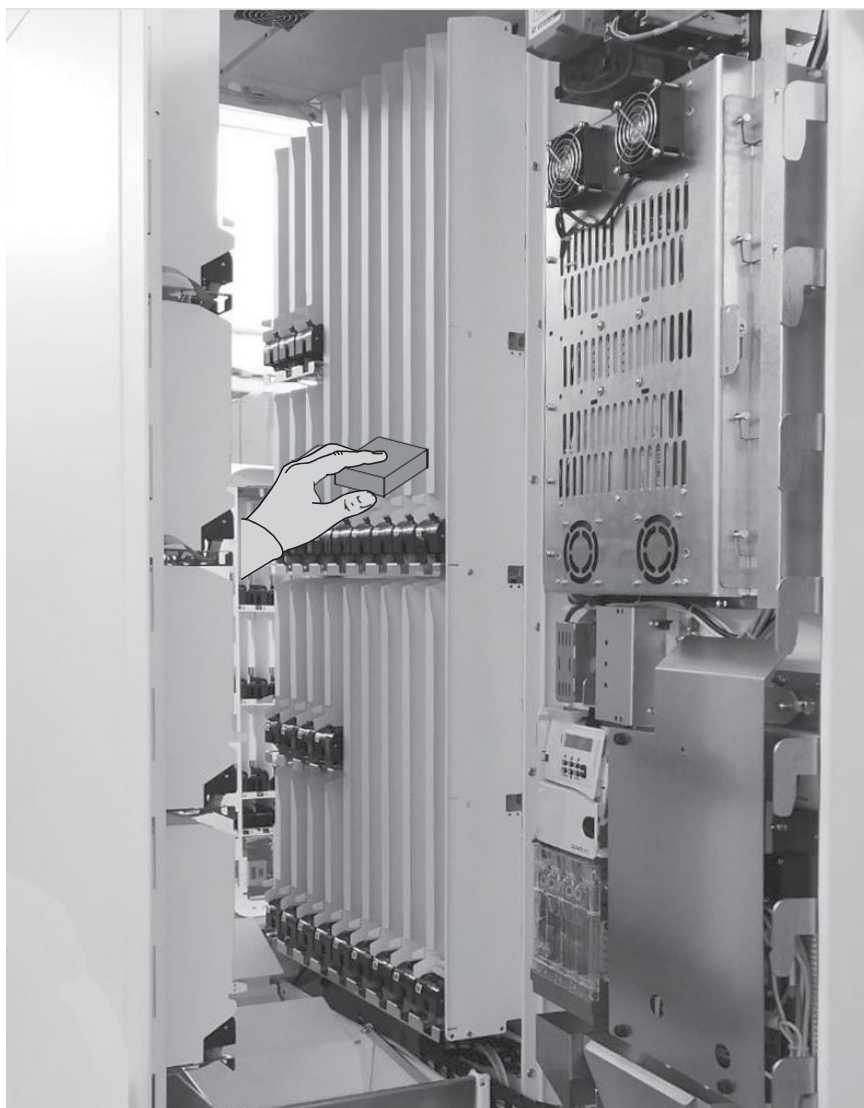

FIG. 10

#### 4.6 ISTRUZIONI DI FUNZIONAMENTO

Individuare il tipo di prodotto che si desidera acquistare.

Premere il relativo pulsante di selezione prodotto (fig. 12 rif. A) e leggere sul monitor touch (fig. 12 rif. B) il costo di tale prodotto.

Inserire nella gettoniera (fig. 12 rif. C) o nella fessura per banconote (fig. 12 rif. D) l'importo indicato dal display o un importo superiore.

Premere il pulsante relativo al prodotto prescelto.

Ritirare il prodotto nell'apposita vaschetta spingendo manualmente lo sportellino (fig. 12 rif. E).

**N.B.** se viene inserito l'importo (es. 2,00 euro) è possibile acquistare un prodotto da 2,00 euro, ma anche 2 prodotti da 1,00 euro, premendo per due volte il relativo pulsante (ad ogni erogazione richiesta sul monitor touch compare l'importo ancora disponibile).

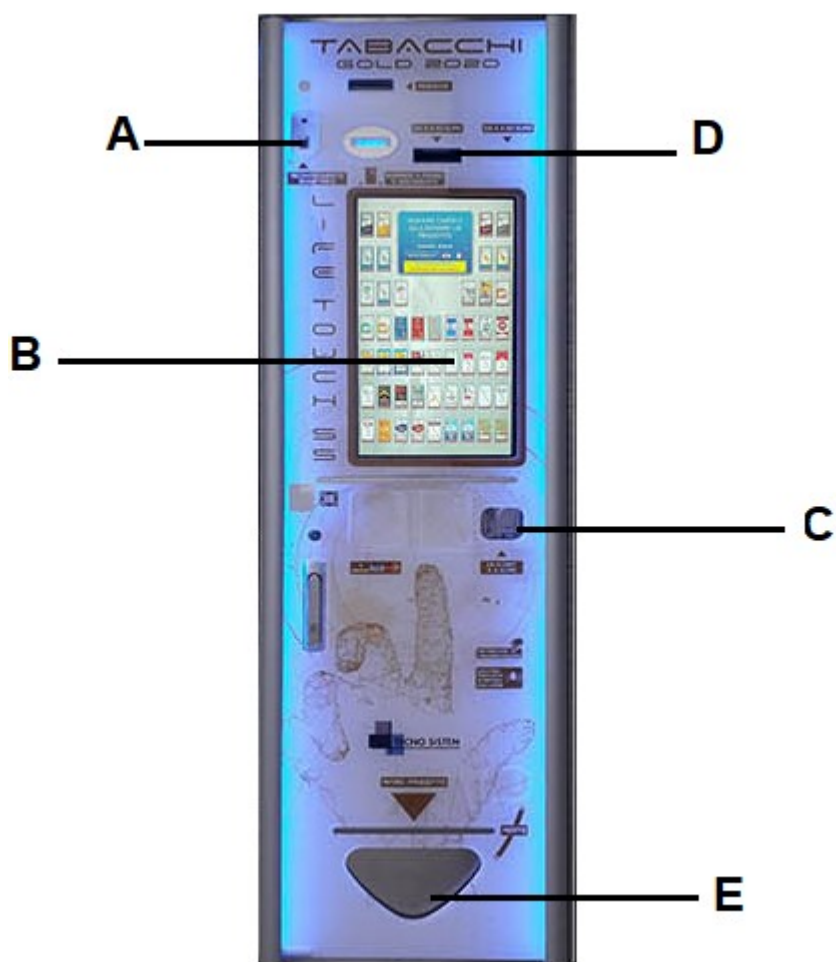

#### 4.7 CASSETTA RACCOLTA MONETE

Quando necessario, o ogni volta che si esegue una carica prodotto, è consigliabile vuotare la cassetta raccolta monete (fig. 13 rif. A).  
Riposizionare correttamente la vaschetta alloggiandola nella propria sede.



A

FIG. 13

#### 4.8 ACCETTATORE DI BANCONOTE

Quando necessario, o ogni volta che si esegue una carica prodotto, è consigliabile vuotare il serbatoio dell'accettore di banconote (fig. 14 rif. A).  
Seguire le istruzioni relative allegate (a richiesta).



A

FIG. 14

## 5 PROGRAMMAZIONE

### 5.1 CONFIGURAZIONE

**Impostazioni di configurazione**

**Generale**

Scontrino - Riga 1 MICROHARD S.r.l.

Scontrino - Riga 2 Via dei Platani 10

Scontrino - Riga 3 47042 Cesenatico (FC)

Lingua Italiano

Resto massimo 2,00 Credito massimo 50,00

Valori hopper Hopper 1 0,50 Hopper 2 1,00

PIN accesso manutenzione 12345

Barriera prodotti Non controllare barriera

Imposta data e ora 10/02/2017 14:55

**Timer e Operazioni Pianificate**

Attesa massima 90 sec Invio log e contabilità 02:00

Ripristino lingua 60 sec Aggiornamento da remoto 01:00

**Configurazione di Rete**

Metodo Dinamico (DHCP)

IP host 192.168.0.105

CIDR Netmask 24

Gateway 192.168.0.1

DNS

**Test rete** Test non eseguito

**Server FTP per Invio Dati**

Protocollo FTP

Indirizzo

Porta 21

Username tuo-username

Password tua-password

**Allarmi e Notifiche**

Macchina manomessa

Funzionamento a batteria

Prodotti non disponibili

Impossibile immettere credito

Touchscreen non collegato

Scheda di controllo in errore

Invia mail di notifica

Indirizzi mail di notifica

casa@dominio.it; home@domain.com

**Server per Aggiornamenti Remoti**

Indirizzo URL-o-indirizzo-IP

**Salva modifiche** **Esci**

## 5.2 CONTABILITÀ

### Contabilità

#### Generale

Indicatore	Parziale	Indicatore	Parziale
Banconote	0,00	Monete hopper 1	0
Monete	0,00	Monete hopper 2	0
Cashbox monete	0,00	Monete 0,05	0
Incassi Satispay	0,00	Monete 0,10	0
Prelievi cashless	0,00	Monete 0,20	0
Venduto POS	0,00	Monete 0,50	1
Ricariche	0,00	Monete 1,00	0
Numero ricariche	0	Monete 2,00	5
Totale resti	0,00	Banconote 5,00	2
Resti erogati	0	Banconote 10,00	0
Credito dovuto	0,00	Banconote 20,00	0
		Banconote 50,00	0

**Data creazione**    **Data ultima modifica**

**Parziale**    08/02/2017 10:34:58    09/02/2017 14:08:06

#### Contatori motor dispenser

Erogatore	Prodotto	Parziale	
		Entrate	#
1		0,00	0
2		0,00	0
3		0,00	0
4		0,00	0
5		0,00	0
6		0,00	0
7		0,00	0
8		0,00	0
9		0,00	0
10		0,00	0
11		0,00	0
12		0,00	0
13		0,00	0
14		0,00	0
15		0,00	0
16		0,00	0

Operazioni

**Azzera parziali**    **Stampa riassunto parziale**

 **Esci**

Questa schermata mostra le informazioni statistiche relative alla contabilità, e consente di effettuare qualche operazione relativa ad essa: la cancellazione dei contatori parziali, le stampe totale e parziale su scontrino.

### 5.3 DISPENSER SELEZIONI MULTIPLE

**Blocca selezioni**      **Associa motori**

Numero	Prodotto	Prezzo	Stato
15	321	€ 4,00	! (non erogabile)
16	821	€ 2,00	! (non erogabile)
3	821	€ 2,00	! (non erogabile)
4	321	€ 4,00	! (non erogabile)
5	ACCENDINO	€ 2,00	! (non erogabile)
17	ACCENDINO	€ 2,00	! (non erogabile)
7	ACCENDINO	€ 2,00	! (non erogabile)
8	ACCENDINO	€ 2,00	! (non erogabile)
9	oifa FILTRO	€ 4,50	! (non erogabile)
10	Amadis	€ 4,50	! (non erogabile)
11	Amadis	€ 4,50	! (non erogabile)
12	Amadis	€ 4,50	! (non erogabile)
13	Amadis	€ 2,25	! (non erogabile)
14	Amadis	€ 4,50	! (non erogabile)
1	Marlboro flavon mix 20's	€ 5,00	A
2	Marlboro BEYOND GOLD20	€ 5,20	! (non erogabile)
6	Amadis	€ 2,25	A
18	Benson & Hedges	€ 4,40	! (non erogabile)
19	Graffini	€ 3,00	! (non erogabile)
20	Graffini	€ 5,00	! (non erogabile)
21	Millemare	€ 20,00	! (non erogabile)
22	Millemare	€ 10,00	! (non erogabile)
23	Graffini	€ 2,00	! (non erogabile)
24	SEI	€ 4,20	! (non erogabile)
25	SEI SOFT	€ 4,50	! (non erogabile)
26	SEI	€ 4,20	! (non erogabile)
27	CAMEL	€ 4,80	! (non erogabile)
28	SEI	€ 4,20	! (non erogabile)
29	100's	€ 4,30	! (non erogabile)
30	SOFT	€ 4,30	! (non erogabile)
31	DIA	€ 4,30	! (non erogabile)
32	IN	€ 1,00	! (non erogabile)
33	Diana	€ 4,30	! (non erogabile)
34	Il fumo uccide	€ 4,20	! (non erogabile)
35	Diana SOFT	€ 4,30	! (non erogabile)
36	20's	€ 4,30	! (non erogabile)
37	Daygum	€ 3,00	! (non erogabile)
38	SOFT	€ 4,30	! (non erogabile)
39	COLIA	€ 3,00	! (non erogabile)
40	fiesta	€ 1,00	! (non erogabile)
41		€ 0,00	! (non erogabile)
42	Il fumo uccide	€ 1,00	! (non erogabile)
43	Il fumo uccide	€ 1,00	! (non erogabile)
44	Il fumo uccide	€ 4,00	! (non erogabile)
45	Il fumo uccide	€ 1,00	! (non erogabile)
46	FILTRo SLIM CARTINE CORTE	€ 2,00	! (non erogabile)
47	Fortuna	€ 4,20	! (non erogabile)
48	Il fumo uccide	€ 4,50	! (non erogabile)
49	Amadis	€ 2,25	! (non erogabile)
50	Marlboro gold 20's	€ 5,40	! (non erogabile)

**Legenda**

- ! Colonna vuota/prodotto non erogabile
- ✖ Erogatore in errore
- 🔒 Selezione bloccata

Salva modifiche      Annulla modifiche      Esci

Tramite questa schermata è possibile associare ad uno o più canali di erogazione un prodotto presente all'interno del database dei prodotti. Toccando uno di questi apparirà una finestra contenente l'elenco completo dei prodotti disponibili nel database, e: toccando un PRODOTTO si eseguirà l'associazione. Un erogatore lasciato disassociato apparirà come ESAURITO in fase di acquisto nella schermata di selezione del prodotto. Nel caso in cui invece sia visualizzato il lucchetto significa che l'associazione erogatore/prodotto non è modificabile, a meno di possedere una chiave utente di livello superiore. L'eventuale X all'interno di un cerchio con sfondo rosso indica che il prodotto corrispondente non è fisicamente disponibile.



## 5.4 LOG FILTRI

Categoria	Tutto	Pagina 1 / 77	Elementi: 2053
Informazione	Tutto		2017-02-10 15:05:37
Informazione	Sessioni di vendita		2017-02-10 15:05:28
Informazione	Acquisti		2017-02-10 15:05:28
Gestione	Ricariche		2017-02-10 14:58:06
Gestione	Resti erogati		2017-02-10 14:55:32
Informazione	Scontrini		2017-02-10 14:45:19
Informazione	Allarmi		2017-02-10 14:45:19
Informazione	Informazioni		2017-02-10 14:44:20
Gestione	Avvisi		2017-02-10 14:44:19
Gestione	Alimentazione		2017-02-10 14:43:43
Informazione			2017-02-10 14:43:42
Informazione			2017-02-10 14:43:36
Informazione			2017-02-10 14:43:36
Gestione alimentazione			2017-02-10 14:40:02
Gestione alimentazione			2017-02-10 14:36:36
Gestione alimentazione			2017-02-10 14:36:25
Informazione			2017-02-10 14:35:37
Informazione			2017-02-10 14:35:28
Informazione			2017-02-10 14:32:50
Informazione			2017-02-10 13:00:54
Gestione alimentazione			2017-02-10 13:00:54
Gestione alimentazione			2017-02-10 13:00:08
Informazione			2017-02-10 12:58:35
Informazione			2017-02-10 12:55:22
Gestione alimentazione			2017-02-10 12:55:22
Gestione alimentazione			2017-02-10 12:55:10
Informazione			2017-02-10 12:54:59

In questa sezione è possibile vedere l'elenco completo degli eventi registrati dal distributore durante il suo funzionamento. Gli eventi possono essere filtrati in base al tipo, come si nota chiaramente osservando il menù a tendina, in modo da poter visualizzare ciò che più interessa.

## 5.5 MENU



Tenendo premuto il pulsante PROG sulla scheda MH430 è possibile accedere al menù di impostazioni del distributore. Queste le descrizioni delle sezioni del menù.

**IMPOSTAZIONE SELEZIONI:** associare/disassociare un prodotto ad un erogatore.

**IMPOSTAZIONE PRODOTTI:** assegnare il prezzo di vendita di un prodotto.

**CONTABILITÀ:** controllare i dati contabili del distributore.

**CONFIGURAZIONE:** impostare alcuni funzionamenti e caratteristiche del distributore.

**PERIFERICHE:** monitorare lo stato delle periferiche.

**VISUALIZZAZIONE LOG:** controllare gli eventi accaduti.

**RIASSUNTO SCONTRINI:** stampare uno scontrino relativo ai resti non erogati.

**ESCI:** uscire dal menù.

**RIAVVIA:** riavviare il software di gestione del distributore.

**REGISTRAZIONE IMPRONTE:** gestione degli utenti abilitati all'acquisto tramite impronta digitale.

**INVIA RICHIESTA DI ASSISTENZA:** invia e-mail al centro di assistenza.

## 5.6 PERIFERICHE

### Monitoraggio periferiche

#### Stato dispositivi

- MH430 resettata ✗
- Coin acceptor ✗
- Rendiresto ✔
- Bill validator ✔
- Cashless ✔
- POS ✗
- Stampante ✔
- Resto disponibile ✔
- Carta scontrino disponibile ✔
- Hopper 1 ✗ 0,50
- Hopper 2 ✔ 1,00

#### Input sensori

- Tamper sportello ✔
- Tamper mobile ✔
- Chiave allarme ✗
- Sensore portello prodotti ✔
- Verificatore - carta presente ✗
- Verificatore - abilitato ✔
- Barriera prodotto ✔
- Alimentazione da rete ✔
- Pulsante interno ✗
- Carica batteria 28
- Temperatura 26

#### Erogatori

1	2	3	4	5	6	7	8	9	10	11	12	13	14	15	16	17	18
19	20	21	22	23	24	25	26	27	28	29	30	31	32	33	34	35	36
37	38	39	40	41	42	43	44	45	46	47	48	49	50				

Test
Svuotamento
Muovi motori in gruppo

#### Luci e attuatori

Stampante	Verificatore
Cash	Resto
Cassetto	Cashless
POS	Sblocca portello
Batteria	Ventilazione
	Sirena

#### Credito

Banconote 0,00  
 Monete 0,00  
 Cashbox 0,00  
 Cashless 0,00  
 ID carta Non presente  
 POS 0,00

#### Svuotamento Hopper

**Hopper 1**

**Hopper 2**

#### Versioni dispositivi (pagina 1 / 3)

MH430 Ver.1.20 07/02/17	Erogatore 5 <span style="color: red;">Sconosciuta</span>
MH521 Ver.1.03 3/08/16	Erogatore 6 <span style="color: green;">SMD-MHNOENCRYPT MH458-V1.01</span>
MH522 Ver.1.06 30/06/16	Erogatore 7 <span style="color: green;">SMD-MHNOENCRYPT MH458-V1.01</span>
Coin acceptor code.CAI ver.523	Erogatore 8 <span style="color: red;">Sconosciuta</span>
Bill validator code.JCM ver.111	Erogatore 9 <span style="color: red;">Sconosciuta</span>
Cashless code.MHD ver.200	Erogatore 10 <span style="color: red;">Sconosciuta</span>
POS <span style="color: red;">Sconosciuta</span>	Erogatore 11 <span style="color: red;">Sconosciuta</span>
Hopper 1 <span style="color: red;">Sconosciuta</span>	Erogatore 12 <span style="color: red;">Sconosciuta</span>
Hopper 2 HPOX3 4.84	Erogatore 13 <span style="color: red;">Sconosciuta</span>
Stampante KFI cod.SKP224	Erogatore 14 <span style="color: red;">Sconosciuta</span>
Erogatore 1 <span style="color: green;">SMD-MHNOENCRYPT MH458-V1.01</span>	Erogatore 15 <span style="color: red;">Sconosciuta</span>
Erogatore 2 <span style="color: red;">Sconosciuta</span>	Erogatore 16 <span style="color: red;">Sconosciuta</span>
Erogatore 3 <span style="color: red;">Sconosciuta</span>	Erogatore 17 <span style="color: red;">Sconosciuta</span>
Erogatore 4 <span style="color: red;">Sconosciuta</span>	Erogatore 18 <span style="color: red;">Sconosciuta</span>

Autotest
Aggiorna versioni
Test stampante
Test TS
Esci

Tramite queste sezioni è possibile ottenere informazioni sui dispositivi componenti il distributore, ed eventualmente testarne il funzionamento. I pulsanti in fondo alla pagina hanno le seguenti funzioni: AUTOTEST avvia una procedura guidata per la verifica del funzionamento delle varie parti e al termine stampa uno scontrino riassuntivo, AGGIORNA VERSIONI esegue l'interrogazione del firmware dei dispositivi, TEST STAMPANTE stampa una scontrino di prova, TEST TS verifica il funzionamento del Touch-Screen, ESCI torna al menù principale.

## 5.7 PREZZI

A B C D E F G H I J K L M N O P Q R S T U V W X Y Z ? \*

€ 4,00	€ 4,00	€ 2,00	€ 4,40	€ 4,30	€ 4,00	€ 2,00	€ 1,00	€ 2,00	
€ 1,00	€ 2,00	€ 1,00	€ 2,00	€ 1,00	€ 4,50	€ 2,00	€ 4,50	€ 4,20	
€ 4,20	€ 4,50	€ 2,00	€ 3,00	€ 3,00	€ 5,00	€ 20,00	€ 10,00	€ 4,30	
€ 4,30	€ 4,30	€ 4,30	€ 4,30	€ 5,00	€ 4,30	€ 1,00	€ 3,00	€ 5,40	
€ 4,20	€ 4,20	€ 5,20	€ 4,50	€ 4,50	€ 4,50	€ 2,25	€ 4,50	€ 2,25	
€ 4,80									

Legenda

- ✓ Prodotto venduto
- ⊘ Richiede maggiore età
- ⊘ Prodotto modificato

Mostra tutti i prodotti

⊘ Annulla modifiche

Ripristina default

← Precedente

Esci

→ Successiva

**NOME:**  
Marlboro Flavor

**PREZZO:**  
5,00

⊘ Non limitato

**PRESENZA:**  
1 selezione: 15

**DESCRIZIONE:**  
Pacchetto da 20 sigarette

✓ Salva

⊘ Annulla

Questa sezione consente di navigare all'interno del database dei prodotti ed assegnare ad ognuno il corrispondente prezzo di vendita. Viene inoltre mostrato, per ogni prodotto, a quanti e quali erogatori è stato assegnato. Un prodotto con prezzo impostato a ZERO verrà mostrato come ESAURITO, in fase di acquisto.

## 5.8 RESTI NON EROGATI

**Stampa scontrini per resto non erogato**

Scegli una durata o impostala con più e meno.

1 giorno 3 giorni 7 giorni 14 giorni

 **4 giorni**   **Stampa**

 **Annulla**

In questa sezione è possibile effettuare una stampa riassuntiva dei resti che per qualche motivo non sono stati erogati, filtrandoli in base alla data.

## 5.9 ALLARMI E NOTIFICHE

**Impostazioni di configurazione**

**Generale**

Scontrino - Riga 1 MICROHARD S.r.l.

Scontrino - Riga 2 Via dei Platani 10

Scontrino - Riga 3 47042 Cesenatico (FC)

Lingua Italiano

Resto massimo 2,00 Credito massimo 50,00

Valori hopper Hopper 1 0,50 Hopper 2 1,00

PIN accesso manutenzione 12345

Barriera prodotti Non controllare barriera

Imposta data e ora 10/02/2017 14:55

**Timer e Operazioni Pianificate**

Attesa massima 90 sec Invio log e contabilità 02:00

Ripristino lingua 60 sec Aggiornamento da remoto 01:00

**Configurazione di Rete**

Metodo Dinamico (DHCP)

IP host 192.168.0.105

CIDR Netmask 24

Gateway 192.168.0.1

DNS

Test rete Test non eseguito

**Server FTP per Invio Dati**

Protocollo FTP

Indirizzo

Porta 21

Username tuo-username

Password tua-password

**Allarmi e Notifiche**

Macchina manomessa

Funzionamento a batteria

Prodotti non disponibili

Impossibile immettere credito

Touchscreen non collegato

Scheda di controllo in errore

Invia mail di notifica

Indirizzi mail di notifica

casa@dominio.it; home@domain.com

Server per Aggiornamenti Remoti

Indirizzo URL-o-indirizzo-IP

Salva modifiche Esci



In questa sezione è possibile attivare gli allarmi gestiti dal dispositivo. L'icona VERDE indica che l'allarme corrispondente è attivo, quella GRIGIA indica che è disattivo. È inoltre possibile specificare un indirizzo email al quale inviare o meno le notifiche di avvenuto allarme. Le icone SIRENA sono ROSSE nel caso in cui un allarme sia attualmente attivo, altrimenti sono GRIGIE.

## 5.10 CONFIGURAZIONE DI RETE

**Impostazioni di configurazione**

**Generale**

Scontrino - Riga 1 MICROHARD S.r.l.

Scontrino - Riga 2 Via dei Platani 10

Scontrino - Riga 3 47042 Cesenatico (FC)

Lingua Italiano

Resto massimo 2,00 Credito massimo 50,00

Valori hopper Hopper 1 0,50 Hopper 2 1,00

PIN accesso manutenzione 12345

Barriera prodotti Non controllare barriera

Imposta data e ora 10/02/2017 14:55

**Timer e Operazioni Pianificate**

Attesa massima 90 sec Invio log e contabilità 02:00

Ripristino lingua 60 sec Aggiornamento da remoto 01:00

**Configurazione di Rete**

Metodo Dinamico (DHCP)

IP host 192.168.0.105

CIDR Netmask 24

Gateway 192.168.0.1

DNS

Test rete Test non eseguito

**Server FTP per Invio Dati**

Protocollo FTP

Indirizzo

Porta 21

Username tuo-username

Password tua-password

**Allarmi e Notifiche**

Macchina manomessa

Funzionamento a batteria

Prodotti non disponibili

Impossibile immettere credito

Touchscreen non collegato

Scheda di controllo in errore

Invia mail di notifica

Indirizzi mail di notifica

casa@dominio.it; home@domain.com

Salva modifiche Esci

In questa sezione è possibile impostare le configurazioni di rete del dispositivo in funzione del tipo di infrastruttura preesistente. Il metodo DINAMICO (DHCP) consente di configurare automaticamente la rete in base alle informazioni ricevute dal server DHCP, mentre il metodo STATICO richiede l'inserimento manuale di tutti i campi richiesti.

## 5.11 GENERALE



### Impostazioni di configurazione

#### Generale

Scontrino - Riga 1

Scontrino - Riga 2

Scontrino - Riga 3

Lingua

Resto massimo  Credito massimo

Valori hopper Hopper 1  Hopper 2

PIN accesso manutenzione

Barriera prodotti  Non controllare barriera

Imposta data e ora

#### Timer e Operazioni Pianificate

Attesa massima  Invio log e contabilità

Ripristino lingua  Aggiornamento da remoto

#### Configurazione di Rete

Metodo

IP host

CIDR Netmask

Gateway

DNS

Test rete *Test non eseguito*

#### Server FTP per Invio Dati

Protocollo

Indirizzo

Porta

Username

Password

#### Allarmi e Notifiche

Macchina manomessa

Funzionamento a batteria

Prodotti non disponibili

Impossibile immettere credito

Touchscreen non collegato

Scheda di controllo in errore

Invia mail di notifica

Indirizzi mail di notifica

#### Server per Aggiornamenti Remoti

Indirizzo

In questa sezione è possibile configurare alcuni parametri generali del distributore.

I testi SCONTRINO verranno stampati sullo scontrino, per un massimo di 24 caratteri/riga.

Si può scegliere la LINGUA di sistema tra quelle disponibili, si può impostare il RESTO MASSIMO erogabile, si può attivare il controllo dell'erogazione usando la BARRIERA PRODOTTI, e infine è possibile impostare i valori di DATA e ORA.



## 5.12 PARAMETRI SERVER FTP

**Impostazioni di configurazione**

**Generale**

Scontrino - Riga 1 MICROHARD S.r.l.  
Scontrino - Riga 2 Via dei Platani 10  
Scontrino - Riga 3 47042 Cesenatico (FC)  
Lingua Italiano  
Resto massimo 2,00 Credito massimo 50,00  
Valori hopper Hopper 1 0,50 Hopper 2 1,00  
PIN accesso manutenzione 12345  
Barriera prodotti Non controllare barriera  
Imposta data e ora 10/02/2017 14:55

**Timer e Operazioni Pianificate**

Attesa massima 90 sec Invio log e contabilità 02:00  
Ripristino lingua 60 sec Aggiornamento da remoto 01:00

**Configurazione di Rete**

Metodo Dinamico (DHCP)  
IP host 192.168.0.105  
CIDR Netmask 24  
Gateway 192.168.0.1  
DNS  
**Test rete** Test non eseguito

**Server FTP per Invio Dati**

Protocollo FTP  
Indirizzo  
Porta 21  
Username tuo-username  
Password tua-password

**Allarmi e Notifiche**

Macchina manomessa  
Funzionamento a batteria  
Prodotti non disponibili  
Impossibile immettere credito  
Touchscreen non collegato  
Scheda di controllo in errore  
Invia mail di notifica  
Indirizzi mail di notifica  
casa@dominio.it; home@domain.com

**Server per Aggiornamenti Remoti**

Indirizzo URL-o-indirizzo-IP

Salva modifiche Esci

Questa sezione consente di configurare la connessione al server FTP, che andrà a ricevere dati e segnalazioni relative al funzionamento del distributore per la successiva elaborazione.

## 5.13 TIMER E OPERAZIONI PIANIFICATE

**Impostazioni di configurazione**

**Generale**

Scontrino - Riga 1 MICROHARD S.r.l.

Scontrino - Riga 2 Via dei Platani 10

Scontrino - Riga 3 47042 Cesenatico (FC)

Lingua Italiano

Resto massimo 2,00 Credito massimo 50,00

Valori hopper Hopper 1 0,50 Hopper 2 1,00

PIN accesso manutenzione 12345

Barriera prodotti Non controllare barriera

Imposta data e ora 10/02/2017 14:55

**Timer e Operazioni Pianificate**

Attesa massima 90 sec Invio log e contabilità 02:00

Ripristino lingua 60 sec Aggiornamento da remoto 01:00

**Configurazione di Rete**

Metodo Dinamico (DHCP)

IP host 192.168.0.105

CIDR Netmask 24

Gateway 192.168.0.1

DNS

Test rete Test non eseguito

**Server FTP per Invio Dati**

Protocollo FTP

Indirizzo

Porta 21

Username tuo-username

Password tua-password

**Allarmi e Notifiche**

Macchina manomessa

Funzionamento a batteria

Prodotti non disponibili

Impossibile immettere credito

Touchscreen non collegato

Scheda di controllo in errore

Invia mail di notifica

Indirizzi mail di notifica

casa@dominio.it; home@domain.com

**Server per Aggiornamenti Remoti**

Indirizzo URL-o-indirizzo-IP

Salva modifiche Esci

In questa sezione troviamo alcune impostazioni relative ai tempi.

ATTESA MASSIMA rappresenta il tempo disponibile per compiere operazioni quali l'inserimento della tessera con il codice fiscale oppure la selezione di un prodotto dopo la verifica della tessera. La conferma dell'acquisto del prodotto selezionato oppure l'inserimento monete. RIPRISTINO LINGUA indica il tempo trascorso il quale la lingua del distributore torna ad essere quella di default (questo se ci si trova nella schermata principale, altrimenti la variazione sulla lingua durerà tutto il tempo dell'operazione in corso).



## 5.15 INPUT SENSORI

### Monitoraggio periferiche

#### Stato dispositivi

MH430 resettata	✗
Coin acceptor	✗
Rendiresto	✓
Bill validator	✓
Cashless	✓
POS	✗
Stampante	✓
Resto disponibile	✓
Carta scontrino disponibile	✓
Hopper 1	✗  0,50
Hopper 2	✓  1,00

#### Input sensori

Tamper sportello	✓
Tamper mobile	✓
Chiave allarme	✗
Sensore portello prodotti	✓
Verificatore - carta presente	✗
Verificatore - abilitato	✓
Barriera prodotto	✓
Alimentazione da rete	✓
Pulsante interno	✗
Carica batteria	28
Temperatura	26

#### Erogatori

1	2	3	4	5	6	7	8	9	10	11	12	13	14	15	16	17	18
19	20	21	22	23	24	25	26	27	28	29	30	31	32	33	34	35	36
37	38	39	40	41	42	43	44	45	46	47	48	49	50				

Test
Svuotamento
Muovi motori in gruppo

#### Luci e attuatori

Stampante	<input type="checkbox"/>	Verificatore	<input type="checkbox"/>
Cash	<input type="checkbox"/>	Resto	<input type="checkbox"/>
Cassetto	<input type="checkbox"/>	Cashless	<input type="checkbox"/>
POS	<input type="checkbox"/>	Sblocca portello	<input type="checkbox"/>
Batteria	<input checked="" type="checkbox"/>	Ventilazione	<input type="checkbox"/>
		Sirena	<input type="checkbox"/>

#### Credito

Banconote 0,00  
 Monete 0,00  
 Cashbox 0,00  
 Cashless 0,00  
 ID carta **Non presente**  
 POS 0,00

#### Svuotamento Hopper

**Hopper 1**  
**Hopper 2**

#### Versioni dispositivi (pagina 1 / 3)

MH430	Ver.1.20	07/02/17	Erogatore 5	Sconosciuta
MH521	Ver.1.03	3/08/16	Erogatore 6	SMD-MHNOENCRYPT MH458-V1.01
MH522	Ver.1.06	30/06/16	Erogatore 7	SMD-MHNOENCRYPT MH458-V1.01
Coin acceptor	code.CAI	ver.523	Erogatore 8	Sconosciuta
Bill validator	code.JCM	ver.111	Erogatore 9	Sconosciuta
Cashless	code.MHD	ver.200	Erogatore 10	Sconosciuta
POS	Sconosciuta		Erogatore 11	Sconosciuta
Hopper 1	Sconosciuta		Erogatore 12	Sconosciuta
Hopper 2	HPOX3	4.84	Erogatore 13	Sconosciuta
Stampante	KFI cod.SKP	224	Erogatore 14	Sconosciuta
Erogatore 1	SMD-MHNOENCRYPT	MH458-V1.01	Erogatore 15	Sconosciuta
Erogatore 2	Sconosciuta		Erogatore 16	Sconosciuta
Erogatore 3	Sconosciuta		Erogatore 17	Sconosciuta
Erogatore 4	Sconosciuta		Erogatore 18	Sconosciuta

Autotest
Aggiorna versioni
Test stampante
Test TS
Esci

Questa sezione mostra lo stato dei sensori di ingresso presenti nel distributore. È dunque possibile testare il funzionamento di un ingresso andando a modificarne lo stato e verificandone la variazione sullo schermo. Es: a sportello aperto, l'attivazione manuale del tamper sportello verrà riportata modificando la corrispondente icona di stato.

34

## 5.16 LUCI E ATTUATORI

### Monitoraggio periferiche

#### Stato dispositivi

- MH430 resettata ✗
- Coin acceptor ✗
- Rendiresto ✓
- Bill validator ✓
- Cashless ✓
- POS ✗
- Stampante ✓
- Resto disponibile ✓
- Carta scontrino disponibile ✓
- Hopper 1 ✗ 0,50
- Hopper 2 ✓ 1,00

#### Input sensori

- Tamper sportello ✓
- Tamper mobile ✓
- Chiave allarme ✗
- Sensore portello prodotti ✓
- Verificatore - carta presente ✗
- Verificatore - abilitato ✓
- Barriera prodotto ✓
- Alimentazione da rete ✓
- Pulsante interno ✗
- Carica batteria 28
- Temperatura 26

#### Erogatori

1	2	3	4	5	6	7	8	9	10	11	12	13	14	15	16	17	18
19	20	21	22	23	24	25	26	27	28	29	30	31	32	33	34	35	36
37	38	39	40	41	42	43	44	45	46	47	48	49	50				

Test
Svuotamento
Muovi motori in gruppo

#### Luci e attuatori

Stampante	Verificatore
Cash	Resto
Cassetto	Cashless
POS	Sblocca portello
Batteria	Ventilazione
	Sirena

#### Credito

Banconote 0,00  
 Monete 0,00  
 Cashbox 0,00  
 Cashless 0,00  
 ID carta Non presente  
 POS 0,00

#### Svuotamento Hopper

**Hopper 1**

**Hopper 2**

#### Versioni dispositivi (pagina 1 / 3)

MH430 Ver.1.20 07/02/17	Erogatore 5 <span style="color: red;">Sconosciuta</span>
MH521 Ver.1.03 3/08/16	Erogatore 6 <span style="color: green;">SMD-MHNOENCRYPT MH458-V1.01</span>
MH522 Ver.1.06 30/06/16	Erogatore 7 <span style="color: green;">SMD-MHNOENCRYPT MH458-V1.01</span>
Coin acceptor code.CAI ver.523	Erogatore 8 <span style="color: red;">Sconosciuta</span>
Bill validator code.JCM ver.111	Erogatore 9 <span style="color: red;">Sconosciuta</span>
Cashless code.MHD ver.200	Erogatore 10 <span style="color: red;">Sconosciuta</span>
POS <span style="color: red;">Sconosciuta</span>	Erogatore 11 <span style="color: red;">Sconosciuta</span>
Hopper 1 <span style="color: red;">Sconosciuta</span>	Erogatore 12 <span style="color: red;">Sconosciuta</span>
Hopper 2 HPOX3 4.84	Erogatore 13 <span style="color: red;">Sconosciuta</span>
Stampante KFI cod.SKP224	Erogatore 14 <span style="color: red;">Sconosciuta</span>
Erogatore 1 <span style="color: green;">SMD-MHNOENCRYPT MH458-V1.01</span>	Erogatore 15 <span style="color: red;">Sconosciuta</span>
Erogatore 2 <span style="color: red;">Sconosciuta</span>	Erogatore 16 <span style="color: red;">Sconosciuta</span>
Erogatore 3 <span style="color: red;">Sconosciuta</span>	Erogatore 17 <span style="color: red;">Sconosciuta</span>
Erogatore 4 <span style="color: red;">Sconosciuta</span>	Erogatore 18 <span style="color: red;">Sconosciuta</span>

Autotest
 Aggiorna versioni
Test stampante
Test TS
 Esci

Questa sezione consente di verificare il funzionamento dei vari attuatori presenti nel distributore, modificandone manualmente lo stato. Il cambio di stato si ottiene toccando l'icona corrispondente. Le icone LAMPADINA sono relative alle luci, quelle INTERRUPTORE agli altri attuatori.

35

## 5.17 EROGATORI

### Monitoraggio periferiche

#### Stato dispositivi

- MH430 resettata ✗
- Coin acceptor ✗
- Rendiresto ✔
- Bill validator ✔
- Cashless ✔
- POS ✗
- Stampante ✔
- Resto disponibile ✔
- Carta scontrino disponibile ✔
- Hopper 1 ✗ 0,50
- Hopper 2 ✔ 1,00

#### Input sensori

- Tamper sportello ✔
- Tamper mobile ✔
- Chiave allarme ✗
- Sensore portello prodotti ✔
- Verificatore - carta presente ✗
- Verificatore - abilitato ✔
- Barriera prodotto ✔
- Alimentazione da rete ✔
- Pulsante interno ✗
- Carica batteria 28
- Temperatura 26

#### Erogatori

1	2	3	4	5	6	7	8	9	10	11	12	13	14	15	16	17	18
19	20	21	22	23	24	25	26	27	28	29	30	31	32	33	34	35	36
37	38	39	40	41	42	43	44	45	46	47	48	49	50				

Test
Svuotamento
Muovi motori in gruppo

#### Luci e attuatori

Stampante	Verificatore
Cash	Resto
Cassetto	Cashless
POS	Sblocca portello
Batteria	Ventilazione
	Sirena

#### Credito

Banconote 0,00  
 Monete 0,00  
 Cashbox 0,00  
 Cashless 0,00  
 ID carta Non presente  
 POS 0,00

#### Svuotamento Hopper

**Hopper 1**

**Hopper 2**

#### Versioni dispositivi (pagina 1 / 3)

MH430	Ver.1.20	07/02/17	Erogatore 5	Sconosciuta
MH521	Ver.1.03	3/08/16	Erogatore 6	SMD-MHNOENCRYPT MH458-V1.01
MH522	Ver.1.06	30/06/16	Erogatore 7	SMD-MHNOENCRYPT MH458-V1.01
Coin acceptor	code.CAI	ver.523	Erogatore 8	Sconosciuta
Bill validator	code.JCM	ver.111	Erogatore 9	Sconosciuta
Cashless	code.MHD	ver.200	Erogatore 10	Sconosciuta
POS	Sconosciuta		Erogatore 11	Sconosciuta
Hopper 1	Sconosciuta		Erogatore 12	Sconosciuta
Hopper 2	HPOX3	4.84	Erogatore 13	Sconosciuta
Stampante	KFI cod.SKP224		Erogatore 14	Sconosciuta
Erogatore 1	SMD-MHNOENCRYPT	MH458-V1.01	Erogatore 15	Sconosciuta
Erogatore 2	Sconosciuta		Erogatore 16	Sconosciuta
Erogatore 3	Sconosciuta		Erogatore 17	Sconosciuta
Erogatore 4	Sconosciuta		Erogatore 18	Sconosciuta

Autotest
Aggiorna versioni
Test stampante
Test TS
Esci

In questa sezione è possibile testare e visualizzare lo stato dei singoli erogatori. I pulsanti da 1 a 50 corrispondono ai canali di erogazione. Il colore indica lo stato attuale: VERDE in funzione con prodotto disponibile, GRIGIO in funzione con prodotto non disponibile, GRIGIO BARRATO ROSSO scollegato, ROSSO collegato ma con problemi. I pulsanti TEST e SVUOTAMENTO consentono rispettivamente di testare il singolo erogatore (viene effettuata una erogazione, a prescindere dalla presenza o meno del prodotto) e di svuotare il singolo erogatore (viene effettuato un ciclo di erogazioni finché non risultano più prodotti disponibili). Bisogna prima selezionare la modalità (TEST / SVUOTAMENTO), poi toccare il numero corrispondente all'erogatore interessato.

## 5.18 STATO DISPOSITIVI

**Monitoraggio periferiche**

**Stato dispositivi**

MH430 resettata	✗
Coin acceptor	✗
Rendiresto	✓
Bill validator	✓
Cashless	✓
POS	✗
Stampante	✓
Resto disponibile	✓
Carta scontrino disponibile	✓
Hopper 1	✗ 0,50
Hopper 2	✓ 1,00

**Input sensori**

Tamper sportello	✓
Tamper mobile	✓
Chiave allarme	✗
Sensore portello prodotti	✓
Verificatore - carta presente	✗
Verificatore - abilitato	✓
Barriera prodotto	✓
Alimentazione da rete	✓
Pulsante interno	✗
Carica batteria	28
Temperatura	26

**Erogatori**

1	2	3	4	5	6	7	8	9	10	11	12	13	14	15	16	17	18	
19	20	21	22	23	24	25	26	27	28	29	30	31	32	33	34	35	36	
37	38	39	40	41	42	43	44	45	46	47	48	49	50					

Test Svuotamento Muovi motori in gruppo

**Luci e attuatori**

Stampante	☹	Verificatore	☹
Cash	☹	Resto	☹
Cassetto	☹	Cashless	☹
POS	☹	Sblocca portello	⏻
Batteria	🟢	Ventilazione	⏻
		Sirena	⏻

**Credito**

Banconote 0,00  
 Monete 0,00  
 Cashbox 0,00  
 Cashless 0,00  
 ID carta Non presente  
 POS 0,00

**Svuotamento Hopper**

Hopper 1  
 Hopper 2

**Versioni dispositivi (pagina 1 / 3)**

MH430	Ver.1.20	07/02/17	Erogatore 5	Sconosciuta
MH521	Ver.1.03	3/08/16	Erogatore 6	SMD-MHNOENCRYPT MH458-V1.01
MH522	Ver.1.06	30/06/16	Erogatore 7	SMD-MHNOENCRYPT MH458-V1.01
Coin acceptor	code.CAI	ver.523	Erogatore 8	Sconosciuta
Bill validator	code.JCM	ver.111	Erogatore 9	Sconosciuta
Cashless	code.MHD	ver.200	Erogatore 10	Sconosciuta
POS	Sconosciuta		Erogatore 11	Sconosciuta
Hopper 1	Sconosciuta		Erogatore 12	Sconosciuta
Hopper 2	HPOX3	4.84	Erogatore 13	Sconosciuta
Stampante	KFI cod.SKP224		Erogatore 14	Sconosciuta
Erogatore 1	SMD-MHNOENCRYPT	MH458-V1.01	Erogatore 15	Sconosciuta
Erogatore 2	Sconosciuta		Erogatore 16	Sconosciuta
Erogatore 3	Sconosciuta		Erogatore 17	Sconosciuta
Erogatore 4	Sconosciuta		Erogatore 18	Sconosciuta

Autotest Aggiorna versioni Test stampante Test TS Esci

Questa sezione mostra lo stato attuale dei dispositivi collegati all'interno del distributore.





## 6 MANUTENZIONE

### 6.1 PULIZIA MACCHINA

 **Prima di eseguire un intervento di pulizia o manutenzione spegnere la macchina.**

Le operazioni di pulizia e manutenzione ordinaria devono essere eseguite nel rispetto delle normative sulla sicurezza sul lavoro.

E' necessario accertarsi che non siano presenti corpi estranei all'interno della gettoniera.

Non deve essere spruzzata acqua direttamente sulla macchina.

Per la pulizia utilizzare esclusivamente un panno morbido inumidito con acqua o detersivi non aggressivi.

Non utilizzare getti d'aria compressa per la pulizia esterno o interna alla macchina.

7 DISEGNI E SCHEMI  
7.1 DISPOSIZIONE ELETTRONICA

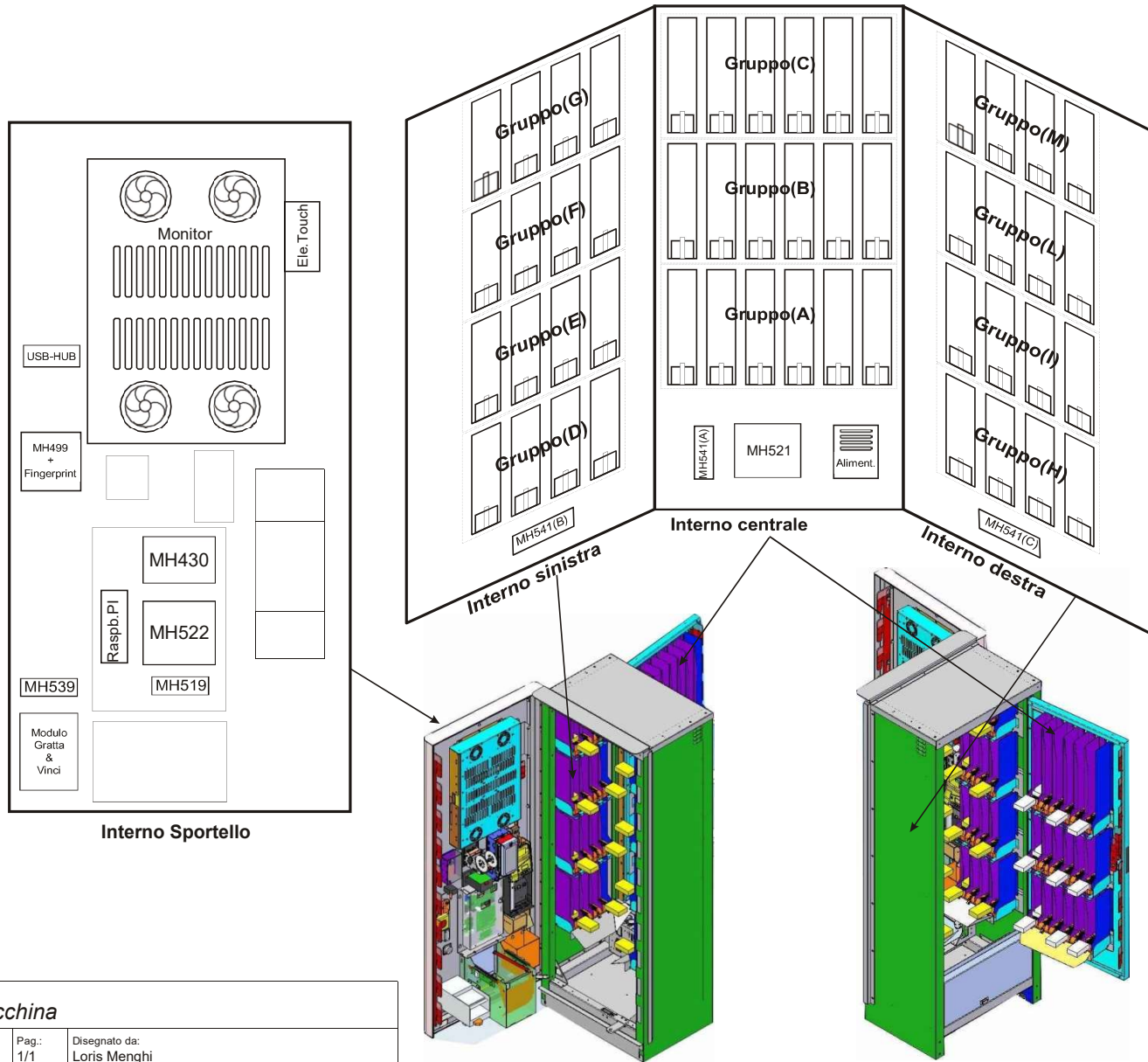

Descrizione:

*Disposizione elettroniche interno macchina*

Codice articolo:  
**DP50**

Revisione:  
B

Data:  
26/10/2016

Pag.:  
1/1

Disegnato da:  
Loris Menghi



### MH541(B)

#### 4x 4 MotorDispenser CCTALK Parete di Sinistra



Jumper:  
SL1->SL4  
in pos. 2-3

Jumper:  
SL5, SL6->SL8  
NON MONTARE

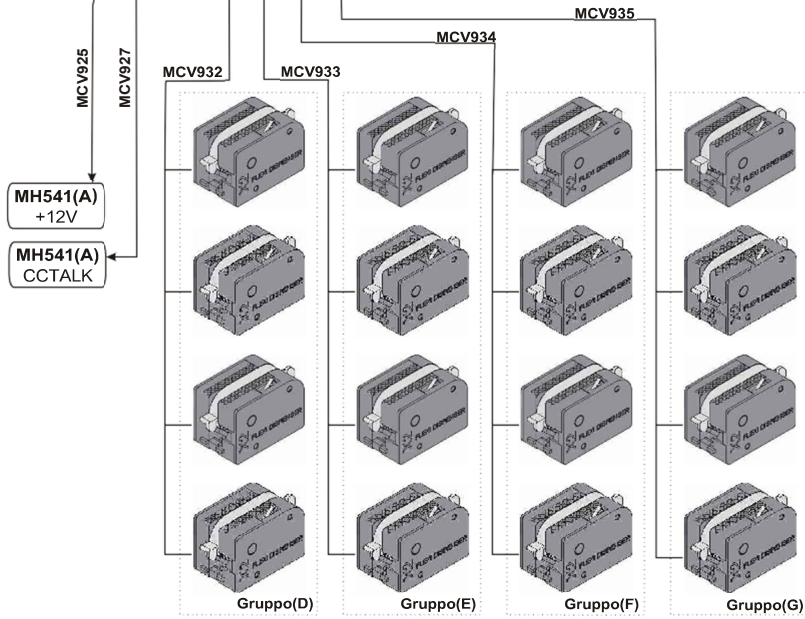

### MH541(C)

#### 4x 4 MotorDispenser CCTALK Parete di Destra



Jumper:  
SL1->SL4  
in pos. 2-3

Jumper:  
SL5, SL6->SL8  
NON MONTARE

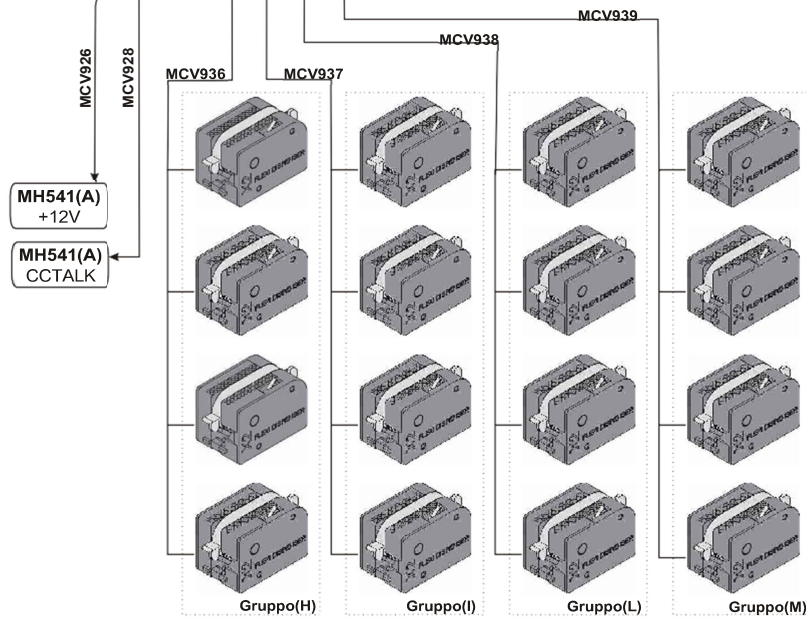

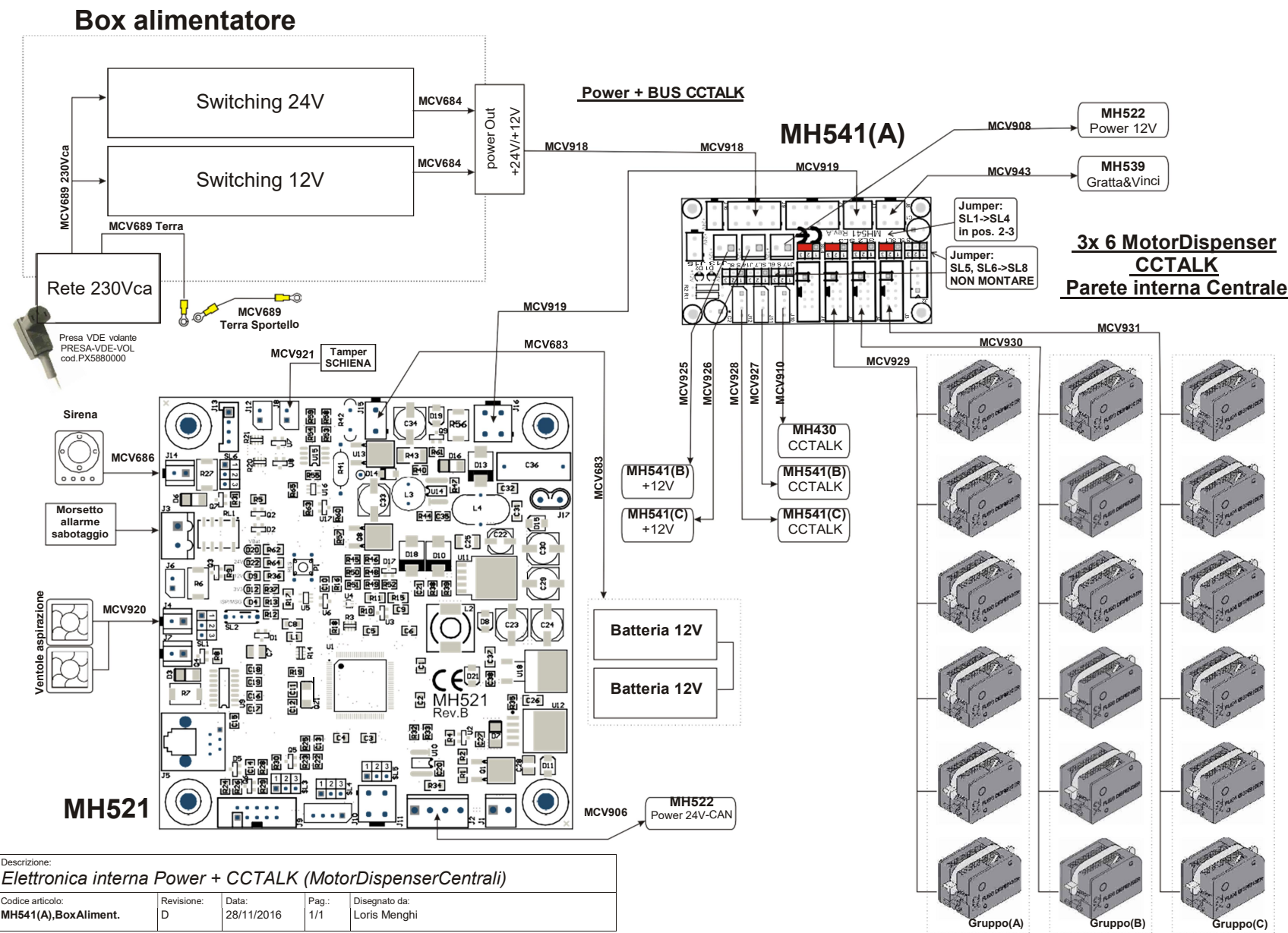

[www.tecnosistemstore.it](http://www.tecnosistemstore.it)

E-mail: [info@tecnosistemstore.it](mailto:info@tecnosistemstore.it)



**TECNO SISTEM**

V E N D I N G   D I S T R I B U T I O N

VIA CORNETE 15/A 03024 CEPRANO (FR) 0775 911186 0775 325592